

## MSH-EQUIPMENT

POWERED BY AAG® EQUIPMENT

Adam Smithweg 1  
1689 ZW Zwaag  
Tel.: 0228 56 11 00  
info@msh-equipment.nl  
www.msh-equipment.nl

## GY 051041 - GYS ELECTRODENSET RX2 VOOR X-TANG 220 MM

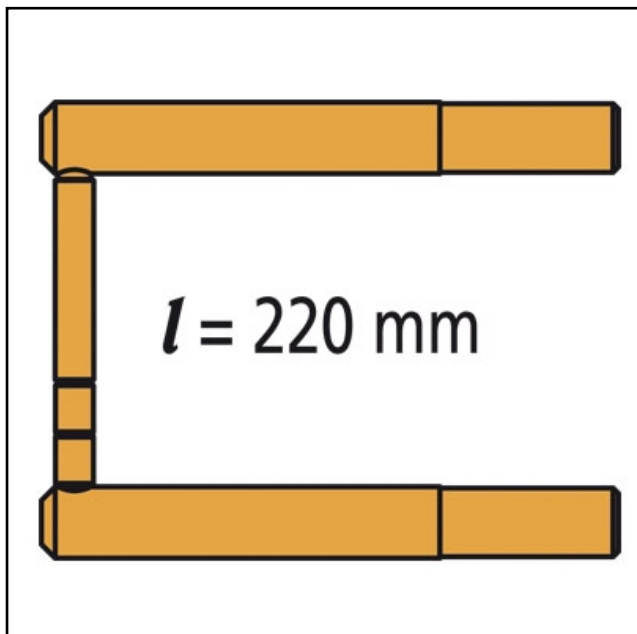

### Technische gegevens

Merk	: GYS
Levering	: set van 2 stuks electrodenarmen.
Lengte armen	: 220 mm.

### Opmerkingen

De electroden caps zijn ook los verkrijgbaar:

- verpakking 6 stuks type A vlak, artikelnummer GY 049987
- verpakking 6 stuks type F rond, artikelnummer GY 049970

Set electroden voor het Gys puntlasapparaat met X tang.

De set bestaat uit twee armen van 220 mm. lang en wordt geleverd incl. 2 vlakke electroden caps type A.

Bel voor een vrijblijvend advies of prijsinformatie naar ons kantoor. Tel: 0228-561100

RICHT- EN MEETSISTEMEN • TREKKLEMMEN EN KETTINGEN • HYDRAULISCHE PERSSETS EN POMPEN •  
UITDEUKGEREEDSCHAP • PUNTLASAPPARATUUR • SPOTTER APPARATUUR • CO2 EN ALUMINIUM LASAPPARATUUR  
• SPUITPISTOOLREINIGERS • MENGTAfels • SPUITSTANDAARDS • INFRAROODDRAGERS • SCHUURWAGENS •  
CENTRALE STOFAFZUIGING • HEFBRUGGEN • COMPRESSOREN • OPBERGSYSTEMEN EN GEREEDSCHAPWAGENS •  
MAGAZIJNWAGENS • WERKBANKEN • WANDBORDEN VOOR GEREEDSCHAP